



INA Service-Info



Distributieketting-KIT 559 0024 30

Overschakeling van sintermetaal naar gestanst plaatstaal

Fabrikanten: Opel, Vauxhall

Modellen: Agila, Astra, Corsa/Combo

Bouwjaar:

Agila: 2000 - 2005

Astra: 2001 - 2005

Corsa/Combo: 1998 - 2005

Motoren: 1.0, 1.2, 1.4

Artikelnr.: 559 0024 30

Actuele selectie zie onderdelencatalogus

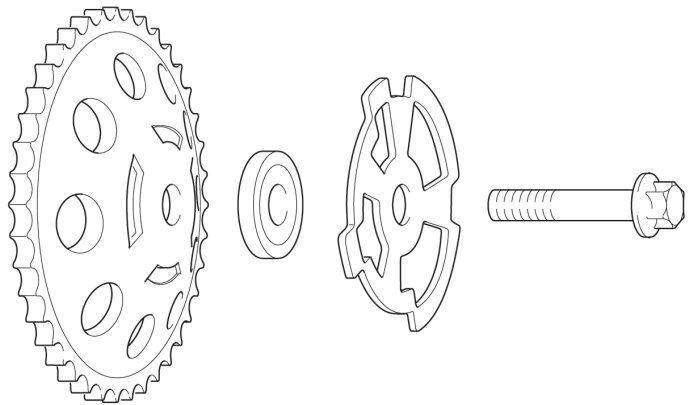

Afbeelding 2: Correcte montagevolgorde op de inlaatkokkenas bij de overschakeling van gesinterde kettingwielen op uit plaatstaal gestante exemplaren.

Bij de vermelde motoren kunnen kettingwielen van sintermetaal of uit plaatstaal gestanst op de nokkenassen gemonteerd zijn.

Kettingwielen van sintermetaal worden bij demontage vervangen door exemplaren uit plaatstaal. Hierbij moet het kettingwiel op de inlaatkokkenas worden omgebouwd.

Kettingwielen van sintermetaal: Impuls wiel en afstandsring bestaan uit twee delen (afbeelding 1). De afstandsring is in het kettingwiel geperst. Het impuls wiel voor de nokkenassensor is vóór het kettingwiel met ingeperste afstandsring op de inlaatkokkenas gemonteerd.

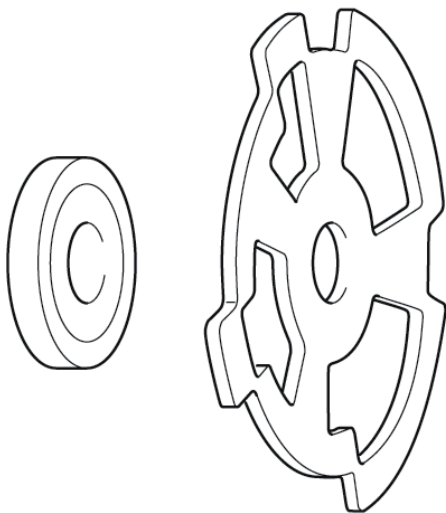

Afbeelding 1: Impuls wiel met uitgeperste afstandsring

Montage-instructie:

Na de demontage de afstandsring uit het oude kettingwiel persen.

Het nieuwe kettingwiel, de uitgeperste afstandsring en het impuls wiel met de meegeleverde bevestigingsbout M10x60, zoals in afbeelding 2, op de nokkenas voor inlaatkleppen monteren. Het impuls wiel in dezelfde richting inbouwen, zoals het werd uitgebouwd.

De nokkenas voor de uitlaatkleppen hoeft niet te worden omgebouwd. Het nieuwe kettingwiel moet met de meegeleverde bout M10x55 worden gemonteerd.

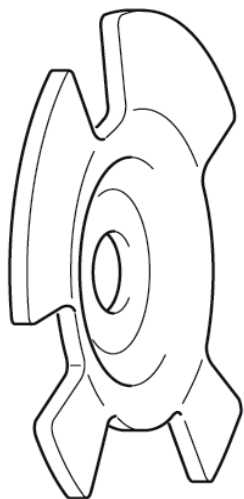

Afbeelding 3: Gebogen impuls wiel

Kettingwielen van gestanst plaatstaal: Het impuls wiel heeft een gebogen vorm (afbeelding 3). Een afstandsring is daarom niet meer noodzakelijk.

Montage-instructie:
Na het uitbouwen gebeurt het inbouwen in omgekeerde volgorde. Een verkeerde montage is nagenoeg uitgesloten. Om de kettingwielen op de inlaat- en uitlaatnokkenas te bevestigen, de meegeleverde bouten M10x55 gebruiken.

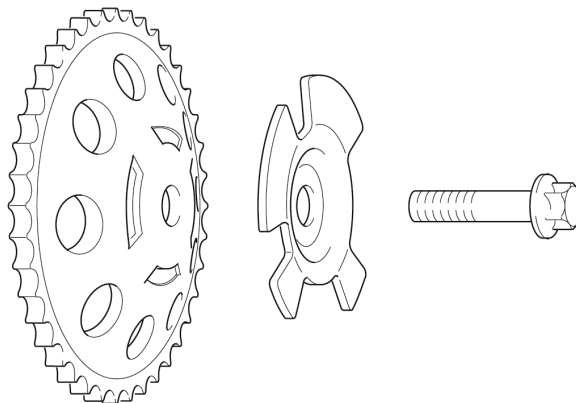

Afbeelding 4: Correcte montagevolgorde op de nokkenas voor inlaatkleppen bij het vervangen van kettingwielen uit gestanst plaatstaal.

Neem altijd de aanwijzingen van de autofabrikant in acht.